

Guide de l'utilisateur du Projecteur Tracer

MERCI...

d'avoir acheté le Projecteur Tracer d'Artograph. Que vous vouliez agrandir un dessin, faire le tracé d'une image, créer une peinture murale ou autre, le Tracer offre un moyen rapide et facile de passer à la partie la plus amusante de votre projet. Nous espérons que vous aimerez votre nouveau Tracer ! Si vous avez des questions ou des suggestions, veuillez nous contacter au **763-553-1112**, sans frais d'interurbain **1-888-975-9555** ou nous envoyer un courriel à **sales@artograph.com**.

PRODUIT FONCTIONNANT A L'ELECTRICITE. L'UTILISATEUR DOIT ÊTRE AGÉ DE PLUS DE 12 ANS.

DISPOSITIFS IMPORTANTS DE PROTECTION

Lors de l'utilisation de ce projecteur, il est important de toujours observer les précautions de sécurité suivantes:

1. Lire et comprendre toutes les consignes avant de mettre l'appareil en marche.
2. Une étroite supervision est nécessaire pendant l'utilisation par des enfants ou lorsqu'ils se trouvent à proximité. Ne pas laisser sans surveillance pendant l'utilisation.
3. Ne pas faire fonctionner cet appareil sans une inspection préalable par un électricien qualifié si le cordon électrique est endommagé, si l'appareil est tombé par terre ou s'il a subi des dommages quelconques.
4. Lorsqu'une rallonge électrique est nécessaire, s'assurer qu'elle possède un courant nominal convenable. Une rallonge électrique présentant un courant nominal à intensité inférieure à celui de l'appareil utilisé risquerait d'entraîner une surchauffe. Veiller à bien disposer la rallonge de manière à ce que personne ne trébuche ou ne tire dessus accidentellement.
5. Toujours débrancher l'appareil entre les utilisations. Déconnecter en tirant la fiche de la prise. Ne jamais tirer sur le cordon électrique pour débrancher l'appareil.
6. Laisser le projecteur se refroidir complètement avant de le déplacer. Avant de procéder au rangement, enrouler le cordon sans le serrer.
7. Si le projecteur subit un endommagement causé par un liquide, ne pas l'utiliser avant qu'il soit inspecté par un électricien qualifié.
8. Pour éviter les chocs électriques, ne pas démonter. Faire inspecter le projecteur par un électricien qualifié. Un réassemblage incorrecte peut entraîner des chocs électriques.

CONSERVEZ CES CONSIGNES

MONTAGE ET FONCTIONNEMENT

1. Eclairage de la Pièce

Pour de meilleurs résultats, la pièce doit être aussi sombre que possible.

2. Pour projeter l'image

MISE EN GARDE : Nous recommandons de ne pas utiliser des photographies ou des épreuves sur papier RC (enduit de résine) avec votre Tracer. Les photographies ne sont pas destinées à subir une lumière intense et la chaleur créées par un projecteur. Les photographies peuvent être abîmées par la lumière et la chaleur. Si vous utilisez un original ou une œuvre d'art, nous vous recommandons de les projeter à partir de copies s'ils ne peuvent pas être remplacés.

1. Placer la copie ou l'objet que vous désirez projeter, côté face vers le haut, sur une surface plane et dure. **MISE EN GARDE :** Ne mettez pas le projecteur sur une surface molle ou sensible à la chaleur, car il pourrait être endommagé.
ATTENTION: Le Tracer doit être installé près d'une prise de courant. Disposez soigneusement le fil pour éviter, dans l'obscurité, de trébucher ou de le tirer.
2. Posez le Tracer par dessus l'objet ou le dessin, l'ouverture étant placée au dessus de la zone que vous désirez projeter.

3. Branchez le Tracer et appuyez sur le bouton rouge sur le dessus de l'appareil.

4. Eteignez les lumières de la pièce et dirigez le Tracer vers le mur ou la surface verticale (chevalet) où vous désirez projeter.

3. Mise à Echelle et Mise au Point

Pour changer l'échelle de l'image projetée, approchez ou éloignez le Tracer du mur pour obtenir l'agrandissement souhaité. Procédez ensuite à la mise au point en faisant glisser la partie cylindrique de l'objectif vers l'intérieur. Le Tracer peut agrandir une image de 2 à 10 fois la dimension originelle. (Reportez-vous au diagramme pour la distance approximative.)

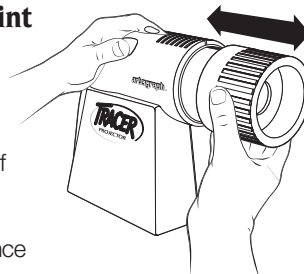

Portée	2X	4x	6x	8x	10x	12x	14x
Distance	24"	40"	56"	6'	7.3'	8.6'	10'
	(61cm)	(1.02m)	(1.42m)	(1.83m)	(2.24m)	(2.65m)	(3.05m)

ENTRETIEN DU PROJECTEUR

Ampoules

Commandez des ampoules de remplacement chez un revendeur Artograph ou directement à Artograph ou bien chez un détaillant local. **NE PAS DEPASSER 100 WATTS.**

Une lampe fluorescente hélicoïdale de 23-26 watts peut être substituée à la lampe incandescente standard de 100 watts. Les lampes fluorescentes sont beaucoup plus agréables et ont une durée de vie plus longue. Pour un meilleur éclairage et de plus belles couleurs d'image, utilisez les lampes à lumière du jour (norme ANSI 6500). Pour toutes questions supplémentaires, veuillez contacter le Service Clients.

Entretien

OBJECTIF: Nettoyez l'objectif avec un produit commercial pour objectif et un chiffon doux ou du papier pour objectif. Versez le produit sur le chiffon: **NE JAMAIS** verser le produit directement sur l'objectif, car il pourrait s'infiltrer à l'intérieur de l'appareil.

MIROIR: Nettoyez sa surface argentée avec soin et utilisez un détergent doux et un chiffon doux ou de papier. **NE FROTTEZ PAS!**

ATTENTION: NE JAMAIS plonger l'appareil dans l'eau.

LISTE DES PIÈCES

1. Objectif200-685
2. Ampoule (110V, 100 Watts)106-015
Ampoule (220V, 100 Watts)106-018

GARANTIE

Veuillez remplir et poster la fiche de garantie jointe. Vous pouvez également inscrire votre Tracer en ligne à www.artograph.com.

Les projecteurs Artograph offrent une garantie contre tout défaut de matériel et de main d'œuvre pendant cinq ans à partir de la date de l'achat du premier acheteur. Toute pièce de matériel qui devient défectueuse dans des conditions normales d'installation et d'utilisation sera réparée ou remplacée sans frais concernant le travail en usine et les matériaux, à condition que le matériel soit retourné en port prépayé à notre usine au cours de cette période. COMMUNIQUEZ AVEC NOTRE BUREAU POUR UNE AUTORISATION DE RETOUR. Cette garantie ne s'applique pas au matériel ayant été mal utilisé, ayant subi un accident ou une altération, ni au matériel installé incorrectement ou qui a fait l'objet d'un câblage en violation des consignes imprimées fournies. Le formulaire de garantie doit être rempli et retourné immédiatement après l'achat afin d'assurer la garantie de service. Vous pouvez également inscrire votre produit Artograph en ligne à www.artograph.com.



User's Guide

THANK YOU...

for purchasing Artograph's Tracer Projector. Whether you wish to enlarge a pattern, trace a picture, create a mural or more, the Tracer provides a fast and easy way to let you get to the fun part faster. We hope you enjoy your new Tracer! If you have any questions or suggestions, please contact us at **763-553-1112**, toll-free at **1-888-975-9555**, or send an email to **sales@artograph.com**

ELECTRICALLY-OPERATED PRODUCT. FOR USE BY AGES 12 AND UP

IMPORTANT SAFEGUARDS

When using this projector, always follow basic safety precautions, including the following:

1. Read and understand all instructions before operating.
2. Close supervision is necessary when used by or near children. Do not leave unattended while in use.
3. Do not operate this equipment with a damaged cord, or if it has been dropped or otherwise damaged, until it has been examined by a qualified electrician.
4. If an extension cord is necessary, be sure it has a suitable current rating. Cords rated for less amperage than this equipment may overheat. Be careful to arrange the cord so that it will not be tripped over or pulled.
5. Always unplug from the electrical outlet when not in use. Disconnect by grasping and pulling the plug from the outlet; never yank the cord to disconnect the plug.
6. Allow the projector to cool completely before moving. Loop the cord loosely when storing.
7. If the projector receives water damage, do not use until inspected by a qualified electrician.
8. To avoid electrical shock hazard, do not disassemble. Take the projector to a qualified electrician. Incorrect reassembly can cause an electrical shock hazard.

WARRANTY

Be sure to fill out and mail the enclosed warranty registration card. You may also register your Tracer online at **www.artograph.com**.

Artograph projectors are guaranteed against all defects in material and workmanship for five years from the date of sale to the original purchaser. Any part of the equipment which becomes defective under normal installation and use will be repaired or replaced by ARTOGRAPH without charge for factory labor and materials, providing the equipment is returned, shipping pre-paid, to our factory within this period. CONTACT OUR OFFICE FOR RETURN AUTHORIZATION.

THIS WARRANTY DOES NOT APPLY TO LAMPS.

Equipment repaired or replaced under warranty will be returned freight or postage prepaid. The warranty for repaired or replacement parts shall be for the duration of the original warranty. This warranty does not apply to equipment which has been subjected to abuse, accident, or alteration, nor to equipment which has been improperly installed or wired in violation of the printed instructions furnished.

PLEASE SAVE THESE INSTRUCTIONS

SET UP & OPERATION

1. Room Lighting

All opaque projectors work like a flashlight; the darker the room, the brighter the projected image will appear. The clearest and brightest images are produced in a completely dark room. For best results, operate your Tracer in a room where you are able to control the lighting conditions, or work in the evening. The darker the room conditions, the brighter and sharper the projected image will be.

2. Projecting the Image

CAUTION: We do not recommend using photographs or resin-coated prints with the Tracer. Photographs were not intended to handle the intense light and heat created by a projector. Photographs may be adversely affected by the heat and light. If using original or valuable art, we recommend that you project from copies if it can not be replaced.

1. Lay the art or design you wish to project face-up on a flat hard surface. A stool or hard chair is ideal, as they can be easily moved when adjusting the size of the projected image. **CAUTION:** Do not put the projector on a soft or heat sensitive surface, as damage may occur.

WARNING: The Tracer must be positioned near an electrical outlet. Carefully arrange the cord so that it won't be tripped over or pulled while projecting in a dark room.

2. Place the Tracer on top of the art or design with the opening at the bottom of the projector positioned over the area you wish to project.

3. Make sure the red on/off switch on top of the unit is in the "O" (off) position. Plug the Tracer into an electrical outlet and flip the red switch to the "I" (on) position.

4. Turn off any room lights and point the Tracer toward the desired wall or vertical surface (i.e. easel, canvas etc.).

3. Sizing and Focusing

To change the size of the projected image, move the Tracer either closer to the projection surface (i.e. wall, easel, canvas, etc.) for a smaller enlargement, or farther away for a greater enlargement. Then, focus by sliding the lens barrel in or out slowly until the projected image becomes clear. The Tracer can enlarge

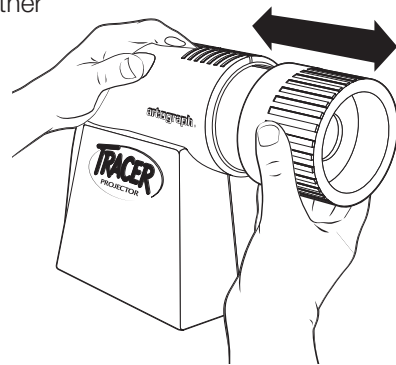

an image anywhere between 2 and 14 times the original size. See Distance Chart for desired sizes and approximate distances.

Range	2X	4x	6x	8x	10x	12x	14x
Distance	24"	40"	56"	6'	7.3'	8.6'	10'
	(61cm)	(1.02m)	(1.42m)	(1.83m)	(2.24m)	(2.65m)	(3.05m)

PARTS LIST

- Lens 200-685
- Lamp (110V, 100-watt) 106-015
Lamp (220V, 100-watt) 106-018

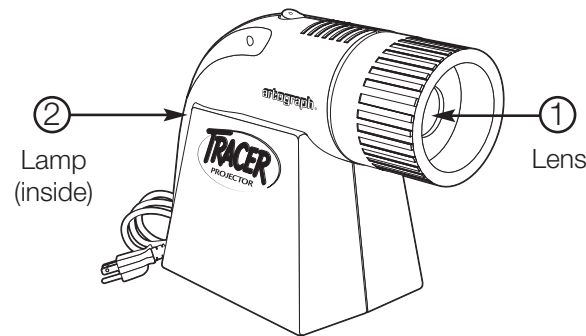

PROJECTOR MAINTENANCE

Replacement Lamps

The Tracer projector includes a standard 100 watt soft white incandescent lamp for illumination; however, any lamp up to 100 watts may be used including a fluorescent lamp.

A 23-26 watt fluorescent helix lamp may be substituted for the standard 100 watt incandescent lamp. Fluorescent lamps are much cooler and offer long life. For best image brightness and color, use Daylight (6500 ansi) lamps. For questions contact customer service.

Cleaning

LENS: Clean the lens with a commercial lens cleaner and a soft cloth or lens tissue. Apply cleaner to the cloth: NEVER apply cleaner directly onto the lens as it may seep inside.

MIRROR: The Tracer features a special front-surface mirror, which eliminates double imaging and enhances brightness. Normally the mirror will not require cleaning other than occasional dusting. Clean the silvered surface with care using a mild cleaning solution and a soft cloth or tissue. **DO NOT SCRUB!**

WARNING: NEVER submerge the projector in water.

Manual del usuario del proyector Tracer

GRACIAS...

por comprar el Proyector Tracer de Artograph. Si desea aumentar un patrón, calcar un dibujo, crear un mural u otras aplicaciones, el proyector Tracer le ofrece una forma rápida y sencilla de llegar antes a la parte más divertida del trabajo. Esperamos que disfrute su nuevo Tracer. Si tiene preguntas o sugerencias, por favor contáctenos al **763-553-1112**, sin cargo **1-888-975-9555** o envíenos un correo electrónico a **sales@artograph.com**.

PRODUCTO DE FUNCIONAMIENTO ELÉCTRICO. PARA SER USADO POR PERSONAS MAYORES DE 12 AÑOS.

IMPORTANTES MEDIDAS DE SEGURIDAD

Cuando utilice su proyector, tome siempre precauciones de seguridad básicas, incluyendo las siguientes:

- Lea y asegúrese de comprender todas las instrucciones antes de operar el equipo.
- Supervise cuidadosamente el funcionamiento del proyector cuando sea utilizado por niños o cerca de éstos. No deje solo el equipo mientras esté encendido.
- Si el equipo tiene el cable dañado, si se ha caído o si ha sufrido algún otro desperfecto, no lo use hasta que lo examine un electricista calificado.
- Si necesitara un cable de extensión, asegúrese de que tenga la corriente apropiada. Los cables con amperaje inferior al de este equipo pueden recalentarse. Coloque el cable de manera que nadie pueda tropezar con él o tirar del mismo accidentalmente.
- Desconecte el equipo cuando no lo esté utilizando. Para hacerlo, sujete el enchufe con los dedos y quítelo del tomacorriente. Nunca tire del cable para desenchufar el equipo.
- Deje que el proyector se enfríe completamente antes de moverlo de sitio. Para guardarlo, enrosque el cable sin apretar.
- Si el proyector se mojara, no lo utilice hasta que lo examine un electricista calificado.
- Para evitar el peligro de descarga eléctrica, no desarme la unidad. Llévase a un electricista calificado. Si se arma el proyector incorrectamente, existe el riesgo de descarga eléctrica.

CONSERVE ESTAS INSTRUCCIONES

PUESTA EN MARCHA Y FUNCIONAMIENTO

1. Iluminación del ambiente

Para obtener mejores resultados, la habitación deberá estar tan oscura como sea posible.

2. Para proyectar la imagen

PRECAUCIÓN: Recomendamos no utilizar fotografías o impresiones revestidas con resina con el proyector Tracer. Las fotografías no están preparadas para soportar la intensa luz y el calor emitidos por el proyector y pueden resultar dañadas. Cuando se utilicen piezas originales o valiosas que no se pueden reemplazar recomendamos utilizar copias.

1. Coloque boca arriba, sobre una superficie plana y firme, la copia o el material que desea proyectar. **PRECAUCIÓN:** No coloque el proyector sobre una superficie blanda o sensible al calor ya que puede dañarse.

ADVERTENCIA: El Tracer se debe colocar cerca de un tomacorrientes. Asegúrese de poner el cable donde nadie se tropiese con él o lo jale en la oscuridad.

2. Sitúe el proyector Tracer sobre el dibujo o diseño, enfocando la abertura sobre la zona que desea proyectar.

3. Enchufe el proyector Tracer en un tomacorrientes y oprima el botón rojo, en la parte superior del aparato.

4. Apague todas las luces de la habitación y enfoque el Tracer hacia la pared u otra superficie vertical (caballete, etc.).

3. Enfoque y Tamaño

Para graduar el tamaño de la imagen proyectada mueva el Tracer hacia la superficie de proyección (por. Ej., pared, caballete, tela, etc.), si desea obtener una imagen más reducida, o lejos para una imagen más grande. Luego enfoque haciendo deslizar el tambor hacia adentro o hacia fuera hasta que la imagen proyectada sea clara. El Tracer puede ampliar imágenes de 2 a 14 veces el tamaño original. (Ver la tabla para determinar medidas y distancias aproximadas.)

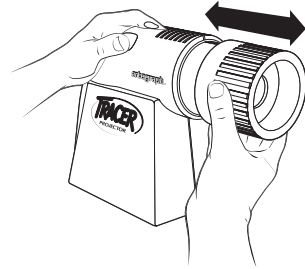

Rango de la imagen	2X	4x	6x	8x	10x	12x	14x
Distancia	24"	40"	56"	6'	7.3'	8.6'	10'
	(61cm)	(1.02m)	(1.42m)	(1.83m)	(2.24m)	(2.65m)	(3.05m)

MANTENIMIENTO DE RUTINA

Focos

Solicite los focos de reemplazo de Artograph, de cualquiera de sus representantes o de un vendedor de focos de su zona. **NO EXCEDA LOS 100 VOLTIOS.**

Se puede substituir la lámpara fluorescente helocoidal de 23-26 vatios por una lámpara incandescente estándar de 100 vatios. Las lámparas fluorescentes no se recalientan tanto y brindan una vida más larga. Para mejor brillo y color de la imagen, utilice las lámparas de la luz de día (ANSI 6500). Póngase en contacto con el servicio al cliente si necesita más información.

Limpieza

LENTEs: Limpie las lentes con limpiadores comerciales para lentes y un paño suave o con paño para limpiar lentes. Aplique el limpiador sobre la lente y NUNCA directamente sobre la lente ya que podría penetrar en el proyector. **ESPEJO:** Tracer tiene un espejo especial de superficie frontal que elimina la duplicación de la imagen y brinda mayor brillo. Normalmente todo lo que necesita hacer es quitar el polvo del espejo. Limpie cuidadosamente la superficie platinada, usando una solución no abrasiva y un paño suave. ¡NO RASPAR! **ADVERTENCIA: No sumerja NUNCA el proyector en agua.**

PIEZAS

- Lentes.....200-685
- Foco (110 voltios, 100 vatios)106-015
Foco (220 voltios, 100 vatios)106-018

GARANTÍA

Asegúrese de completar y enviar por correo el formulario de registro de garantía incluido. También puede registrar su Tracer en Internet a través de nuestra página www.artograph.com.

Los proyectores Artograph vienen garantizados contra cualquier defecto de fabricación o de los materiales por un período de cinco años a partir de la fecha de venta a su comprador original. Cualquier parte del equipo que resulte defectuosa luego de una instalación y uso normales será reparada o reemplazada sin costo adicional por mano de obra o materiales, siempre y cuando se devuelva el equipo a nuestra fábrica con gastos de envío prepagos dentro del período de la garantía. **PÓNGASE EN CONTACTO CON NUESTRAS OFICINAS PARA SOLICITAR LA AUTORIZACIÓN DE DEVOLUCIÓN.** La presente garantía no cubre equipos que hayan sido sometidos a abusos, accidentes o alteraciones. Tampoco cubre equipos que se hayan instalado de forma incorrecta o conectado sin observar las instrucciones impresas provistas. Se recomienda completar el formulario de registro de garantía y devolverlo de forma inmediata para asegurar el servicio de garantía. También puede registrar su producto Artograph en Internet a través de nuestra página: www.artograph.com.

ARTOGRAPH

www.artograph.com

2838 Vicksburg Lane North, Plymouth, MN 55447 USA
763-553-1112 or Toll-free: 888-975-9555 Fax: 763-553-1262 Email: sales@artograph.com